

«COPY-ART», «BODY-COPY», «COPY-MOTION»

50 anys fent fotocòpies

S'està celebrant, a la ciutat de València, la II Biennial d'electrografia i «copy-art», tot just cinquanta anys després de la invenció de la fotocòpia.

Ferranda Martí

El matí del dia 22 de novembre de 1938 Cherter Carlson, amb l'ajuda d'Otto Kornei, aconseguia per primera vegada reproduir un doble perfecte, fer una còpia d'un original a través del procediment electrogràfic. Això ocorria al comtat d'Astoria, a l'estat de Nova York, i el primer document reproduït va ser una simple placa de vidre on Kornei havia escrit: «Astoria 10-22-38». D'això, fa ara 50 anys, i als organitzadors de la II Biennial d'electrografia i *copy-art* no se'ls ha escapat la possibilitat de fer coincidir la mostra amb el cinquantenari de la primera còpia electrogràfica i retre homenatge al seu inventor.

La primera biennial internacional se celebrà a Barcelona i fou organitzada pel grup del Taller-galeria Fort, els quals es veieren desbordats per la gran

greu perquè jo sóc becari d'aquesta casa, no arribarem a cap acord.»

Al patrocini de l'Ajuntament, se sumaren com a col·laboradors la Caixa d'Estalvis de València, la casa Canon, la Universitat Politècnica de València i la facultat de Belles Arts de Barcelona. Del programa d'activitats que ofereix aquesta Biennial destacaren el taller d'electrografia —on s'ha pogut veure, en directe, com treballen els especialistes del *copy-art*— i la *performance* d'Olbrich. Per a participar en aquest taller han vingut a València 25 artistes procedents del Japó, Brasil, Alemanya, Gran Bretanya, etc., els quals han treballat de cara al públic, amb les fotocopiadores instal·lades al vestibul de la Politècnica. Jurgen O.

Olbrich convocarà un grupat de curiosos per veure si realitza, de nou, la seua *foto-copy-rock'n'roll*, una *performance* on es posa a ballar damunt d'una

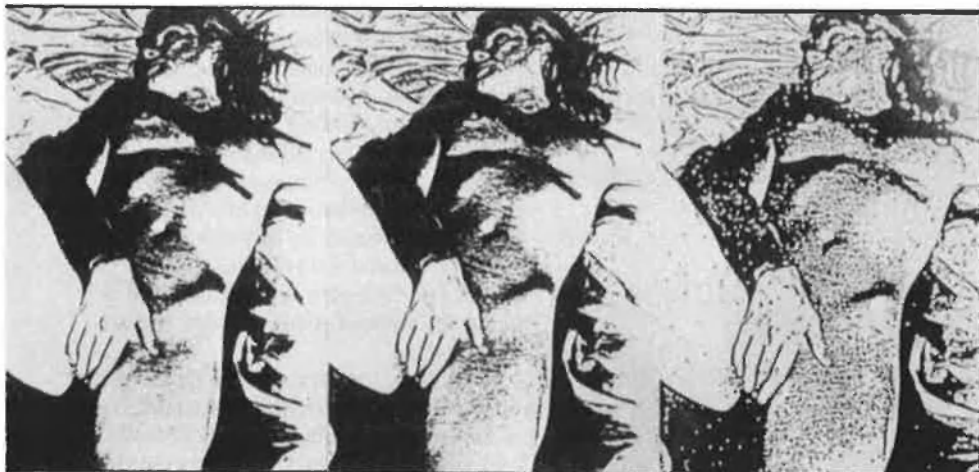

El «body-copy», és una de les pràctiques habituals dels artistes de la còpia.

quantitat d'obres rebudes i els escassos recursos que les institucions catalanes els concediren per al seu finançament. «Un any després —ens comenta el coordinador de la II Biennial, Josep Ramon Alcalà, un dels pioners i destacat artista del *copy-art* a València— vaig entrar en contacte amb Rigal per posar en marxa la continuació de Barcelona. Presentarem el projecte a l'Ajuntament i a la Conselleria de Cultura. El primer —continua explicant-nos Alcalà— acceptà ser el patrocinador, però, amb la Conselleria, i em sap molt

màquina de fotocopiar en funcionament.

A la Biennial, no han pogut acudir tots els *copiadors d'art* i per això s'hi instal·là un *telefax* al Centre Cultural de la Caixa, a través del qual, i des del dia 21, no han parat d'arribar obres dels artistes absents. Gràcies a aquest aparell, resultat de la connexió de l'invent de Graham Bell i l'enginy de Carlson, s'han pogut contemplar un munt de mostres electrogràfiques, a més de les seleccionades prèviament per a l'exposició que hi ha muntada a la Sala Pi-



Document de la primera còpia electrogràfica.

nazo de l'esmentat Centre Cultural.

D'un miler d'obres trameses a la Biennial se n'han exposat només noranta. La tria l'ha feta un jurat integrat per C. Rigal, president de la Biennial; K. Urbons, director del Museum für Fotokopie i pels valencians J. R. Alcalà i F. Níguez Canales, que formen l'equip Alcalàcanales i que, enguany, han exposat la seua obra a Berlín, gràcies a la beca que concedeix, anualment, el Museum für Fotokopie.

Copiadors d'art

Els inicis de l'art de la còpia —traducció del neologisme saxó *copy-art* es remunten als anys seixanta quan Ray Johnson, el creador del *mail-art* i professor de l'Escola d'Art per correspondència de Nova York, realitzà els primers intents d'utilització de la fotocopiadora amb finalitats artístiques. El *copy-art* ha estat qualificat per alguns de tendència estilística, però més exactament es tracta d'una manifestació artística que es genera entorn de la producció d'imatges i a través de l'electrografia. És un procediment com ho pot ser el gravat o qualsevol tipus d'estampació.

Cap als anys setanta, i dins del *copy-art*, nasqué una pràctica, el *body-copy*, basat en la reproducció, per fotocòpia, del cos humà o d'alguna de les seues parts. Un acte de procreació, segons diuen Alcalàcanales al seu llibre *Copy-art. La fotocòpia como soporte expresivo*, a través del ritu de la copulació: «home i màquina fent de la còpia el fill naturalitzat de la ciència». Els entusiastes seguidors d'aquest procediment arribaren, fins i tot, a mitificar la figura d'una empleada de la Societat Deere&Co., d'Illinois, que un bon dia va fer una fotocòpia d'un cul, el seu, amb la màquina de la companyia i en descobrir-la, no sabem si en el moment just de prémer el botó de *copy*, fou acomiadada.

A banda del procediment d'impresió directa, el més senzill, i on s'inclou el *body-copy*, l'electrografia ofereix un ventall divers de possibilitats. El *copy-*

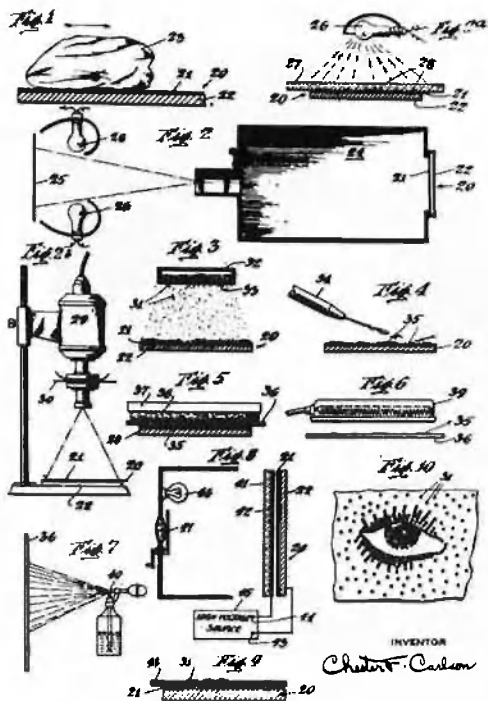

Fardor

NOVETATS en LLIBRES!

edicions 62 s/a

JOC DE CARTES. EPISTOLARI 1948-1984
 Joan Oliver i Josep Ferrater Mora
 A cura d'Antoni Turull
 Biografies i Memòries, 10. 248 pàgines.
 Dues grans personalitats del món català que no tenien res a amagar-se ni a amagar... Un dels llibres més atractius i sorprenents de l'any.

Editorial Laia

CRÒNICA NEGRA
 Andreu Martín
 El Mirall i El Temps, 216 pàgs.
 Una gran sèrie de TV3. Andreu Martín escriu 13 cròniques negres.

Edicions BROMERA

BARROCA MORT
 Vicent J. Escartí
 Col·lecció Els nostres autors, 6.
 Un nou narrador. Un llibre inquietant.

EDITORIAL EMPÚRIES

EL MODERNISME
 Selecció de textos
 Jordi Castellanos
 Col·lecció Les Naus d'Empúries.
 Panorama d'un moviment decisiu en el camp polític, eslàtic i literari.

GREGAL LLIBRES consorci d'editors valencians s.a.

CAPLETRA, 3
 Revista de filologia.
 Director: Antoni Ferrando
 Consell de redacció: Institut de filologia valenciana.

La Galera LA GALERA, S. A., EDITORIAL

LES ALES ROGES
 Miquel Rayó i Ferrer
 Col·lecció Els Grumets de la Galera.
 Premi Josep-M. Folch i Torres, 1987.
 Presentació: Xavier Pastor, president de Greenpeace, Espanya.
 Il·lustracions d'Ismael Balanyà.

EDITORIAL TRES I QUATRE

ELS ULLS D'AHIR
 Maria de la Pau Janer
 Narratives, 3 i 4, 3.
 La primera novel·la d'aquesta jove escriptora mallorquina finalista del premi Ciutat de Palma, 1987.

curial

DON JOAN DE SERRALLONGA VOL. I
 Víctor Balaguer
 Traducció de Valeri Serra i Boldú
 Biblioteca Popular Curial, 12.
 Novel·la històrica basada en la vida del popular i mític bandoler Joan de Serrallonga.

Edicions Proa

LLIBRES PROFÈTICS DE LAMBETH, I
 William Blake
 Els llibres de l'Óssa menor, 147.
 Trad. i pròleg de Miquel Descloot.
 96 pàgs. 900 ptes.

UNIVERSITAT DE VALÈNCIA

OMBRES ESVALOTADES
 Juli Avinent
 Col·lecció Acadèmia dels Nocturns, 6 (2 Etapa).
 Un recull de breus relats, amb una prosa fresca i de vegades surreal. Un gaudi que en promet d'altres.

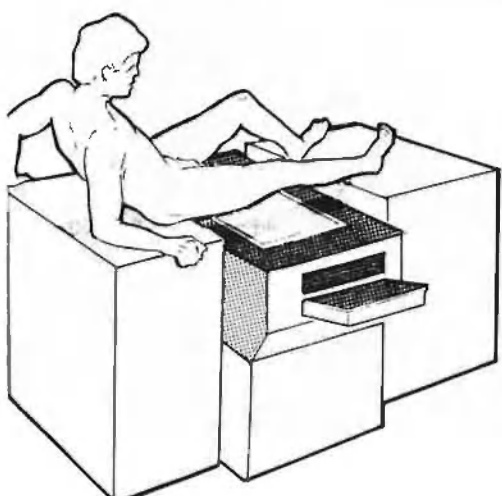

L'electrografia ofereix tot un ventall de possibilitats artístiques.

motion, per exemple, que consisteix a desplaçar l'original durant el temps d'exposició a fi de distorsionar les imatges, o el procés degeneratiu basat en l'obtenció de còpies indefinidament per a modificar la imatge primitiva.

També les màquines, com més va més sofisticades i perfectes per la demanda comercial que hi ha, obren nous camins als artistes del copy-art. La copiadora làser, la telecopiadora, la fotocopiadora amb zoom, etc., han fet possible que l'art de la còpia es convertisca en el sistema alternatiu al gravat i les tècniques d'estampació i reproducció d'imatge. Per a l'equip Alcalá-canales, aquest procediment converteix l'art en patrimoni de totes les ments creatives i no d'un rotlle de privilegiats, que s'hi acosten amb la idea, preconcebuda o no, de crear. □